

6.450.923.26

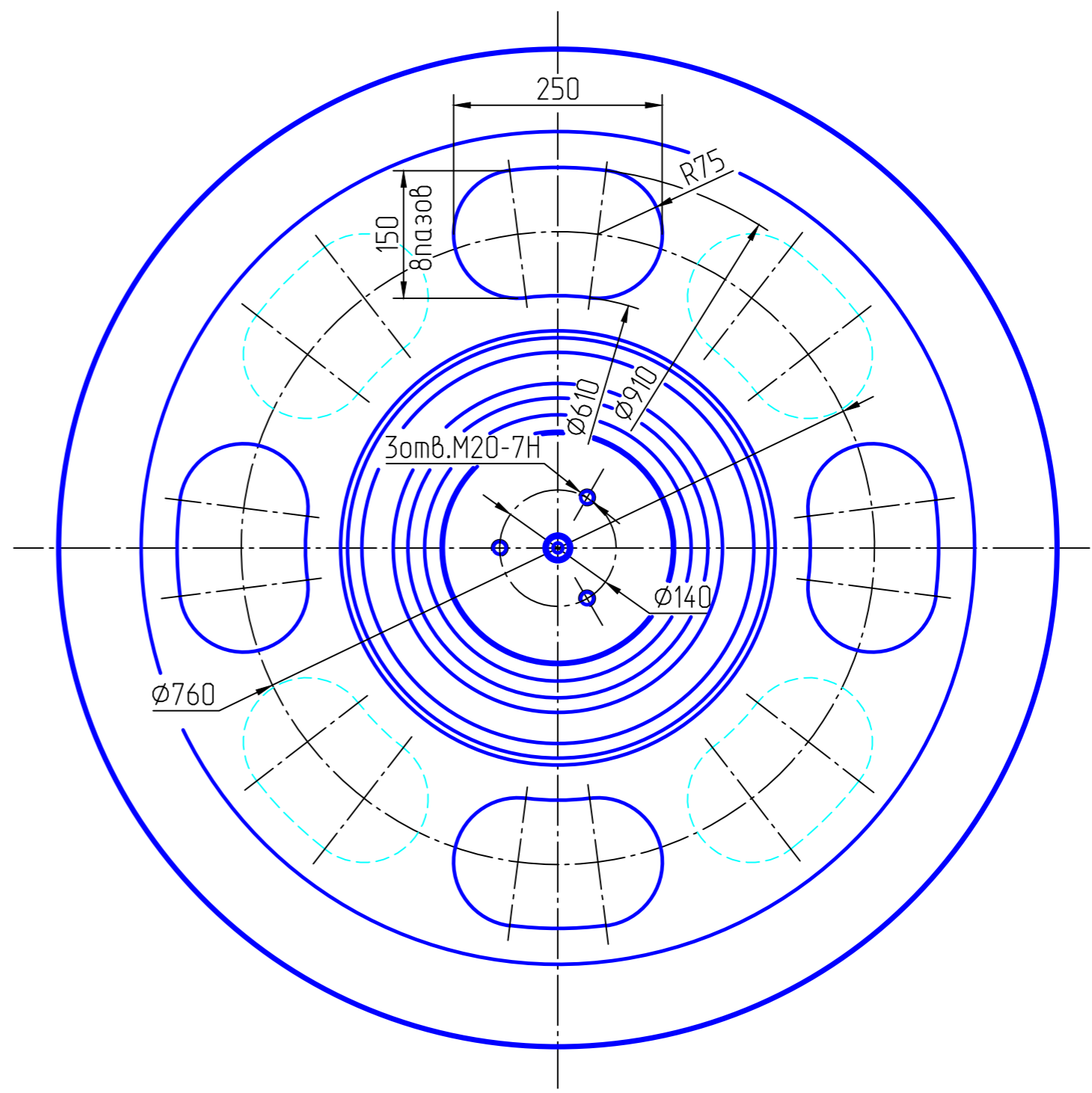

A

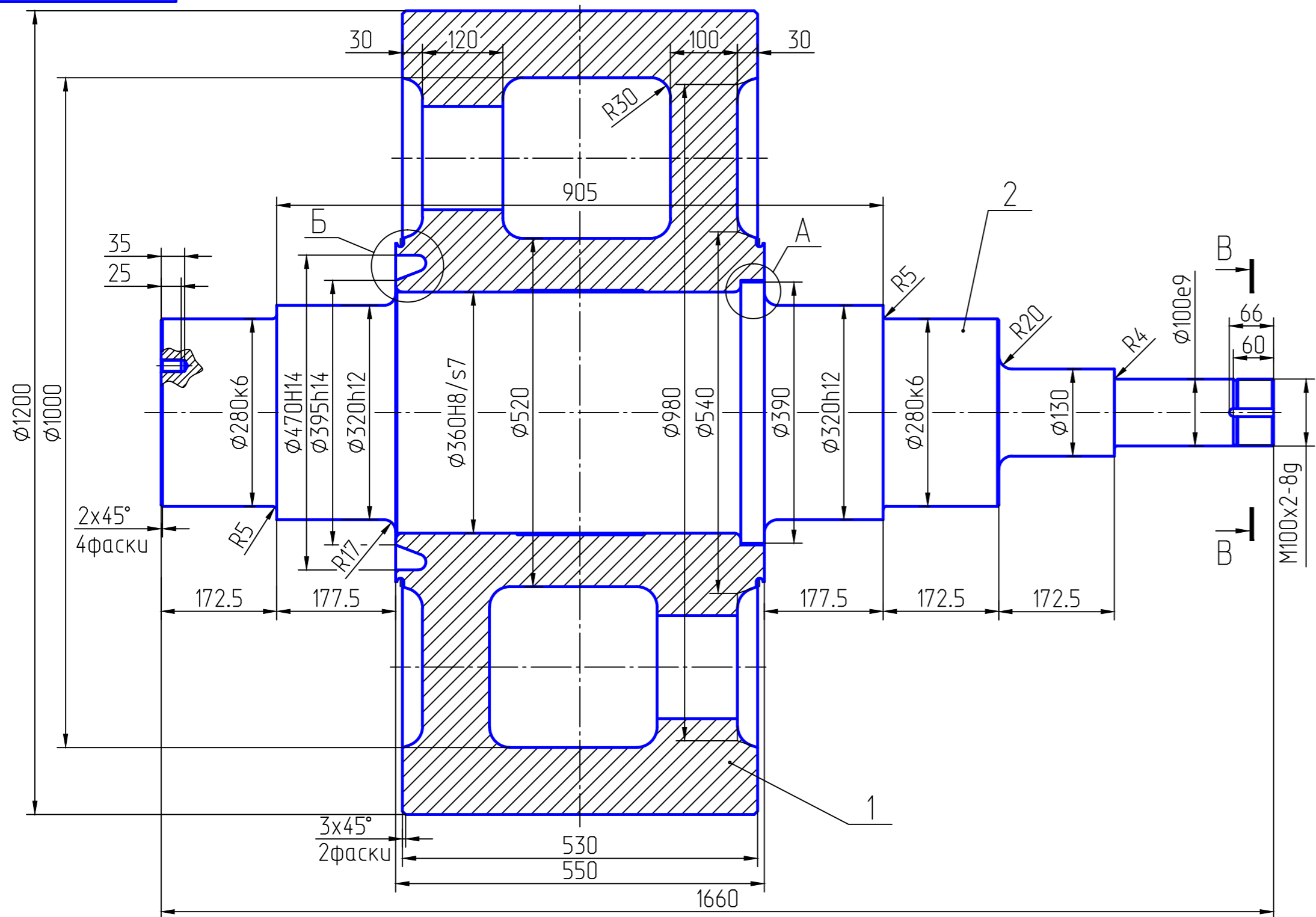
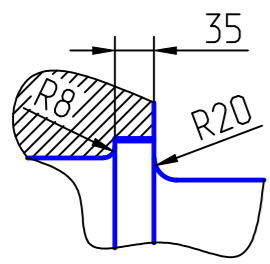

Б (1:2)

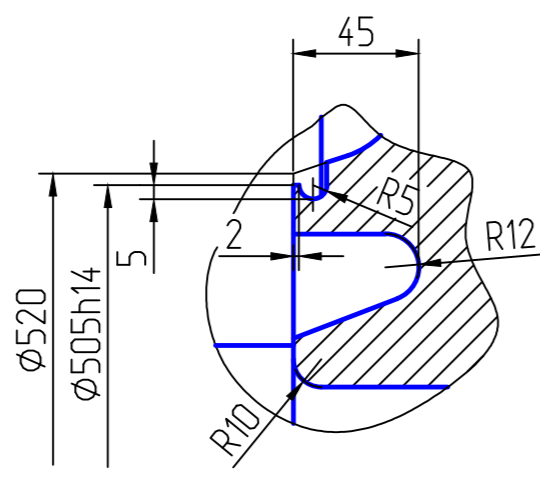

В-В (1:2)

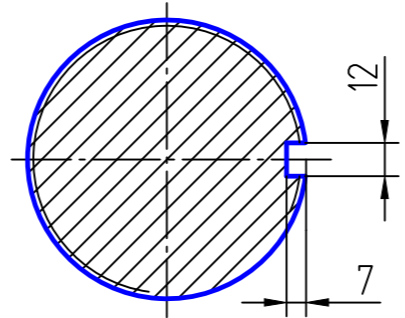

1. Размеры для справок.
2. Ось ролика проверить на отсутствие дефектов (трещин, раковин и др.) ультразвуком и магнитной дефектоскопией. Ультразвуковой контроль проводить по всему объему оси.

Поз.	Обозначение	Наименование	Кол.	Масса ед. одш.	Матер.	Примеч.
Детали						
1	H69.25-5	Ось ролика	1	855	38ХГН	показка от ИИ 395
2	H69.23-1	Ролик	1	2705	35Л	показка 2 группы ГОСТ 977-88
6.450.923.26						
Изм.	Лист	№ докум.	Подп.	Дата	Ролик на оси в сборе	
				07.08.15	Лит.	Масса 3560
Разраб.	Солодкая			07.08.15	Листов	1:5
Проб.	Старовойтов				Бабабан сушильный ЦГА	
Нач.ПКО	Руденко				Сборочный чертёж	
					ГХЗ ПКО 2013	