

ОАО «Гомельский химический завод»

УТВЕРЖДАЮ  
Директор  
ОАО «Гомельский химический завод»

  
\_\_\_\_\_ Д.В. Черняков

«11» \_\_\_\_\_ 2020г.

### Документация для проведения переговоров

**ОАО «Гомельский химический завод» по выбору поставщика (изготовителя) шкафа оперативного тока ГРУ-6 кВ в соответствии с технической документацией по объекту "Реконструкция цеха СКЦ-2 с увеличением выработки энергоресурсов".**

Гомель 2020 г.

**1. Предмет заказа:**

**Предмет закупки шкаф оперативного тока в количестве 1 штуки в полном соответствии с техническим заданием (Приложение №2).**

Код ОКРБ- 31.20.31.700

**Сведения об организаторе переговоров:**

Открытое акционерное общество «Гомельский химический завод» (далее ОАО «Гомельский химический завод»)

Адрес: 246026, г. Гомель, ул. Химзаводская, 5

**Банковские реквизиты:** ОАО «Гомельский химический завод»

246026, г. Гомель, ул. Химзаводская, 5 т. (232) 23-12-38, 23-12-43, УНП-400069905

Счет BY25BPSB30121124830109330000, Региональная Дирекция №300 по Гомельской области

ОАО «БПС-Сбербанк», г. Гомель, ул. Крестьянская, 29 а., БИК BPSBBY2X,

**Контактный телефон:** (0232) 23-12-38, **Факс:** (0232) 23-12-42,

**Адрес электронной почты:** gochem@tut.by

**Контактные лица:**

- разъяснение вопросов документации для переговоров-инженер ОКО – Бахмат И.Н., тел. (0232) 23-12-38.

- по организационным вопросам – начальник конкурсного отдела Дружинина О.В. тел. (0232) 23-12-11.

Принятая форма закупки: переговоры с проведением процедуры улучшения предложений для переговоров.

Процедура закупки проводится в соответствии с Положением о порядке проведения организациями, входящими в состав концерна «Белнефтехим», процедур закупок товаров (работ, услуг) при строительстве объектов за счет собственных средств, утвержденного Постановлением совета концерна «Белнефтехим» от 06.03.2018г. №3 (далее Положение).

Проведение процедуры закупки возлагается на конкурсную комиссию, утвержденную приказом №65-О от 05.02.2020 г.

**1.1 Разрешительная документация на строительство объекта:**

Решение Гомельского городского исполнительного комитета на проведение проектно-изыскательских и строительных работ по объекту №1074§24 от 27.11.2015.

**1.3 Источник финансирования:** собственные средства ОАО «Гомельский химический завод».

**2. Проектная документация:**

Предпроектная документация, утвержденная протоколом технико-экономического совета ОАО «Гомельский химический завод» от 26.03.2019 №3-2019, заключением государственной экологической экспертизы от 14.09.2016г. №184-16.

**3. Условия проведения процедуры переговоров:**

**3.1 Срок выполнения заказа:** 3 квартал 2020 года с правом досрочной поставки.

**3.2 Цена заказа:** применяемая в качестве стартовой (с возможностью внесения предложений по изменению):

**3.3 Право организатора переговоров на проведение процедуры улучшения предложений.**

Организатор переговоров будет проводить процедуру улучшения предложений для переговоров (по оценочным критериям).

В процедуре улучшения предложений для переговоров имеют право участвовать все участники, допущенные к участию в процедуре улучшения предложения после рассмотрения их предложений на соответствие документации для переговоров и имеющие в наличии документы согласно п.3.4,3.5 и 5.1.

Организатор переговоров приглашает всех участников, представивших предложения, признанные соответствующими требованиям документации для переговоров, направляя приглашения к участию в переговорах по снижению стоимости предложения и улучшению иных условий поставки. Приглашение содержит время и место проведения переговоров, а также информацию о наименьшей стоимости предложения, без указания участника, предложившего эту стоимость.

Предложение должно быть оформлено в порядке, предусмотренном для подачи предложений для переговоров.

**Порядок проведения процедуры улучшения для переговоров:**

До начала заседания конкурсной комиссии конверты с улучшенными предложениями представляются участниками в канцелярию Общества для регистрации.

Секретарь конкурсной комиссии (работник конкурсного отдела) забирает конверты с

улучшенными предложениями в канцелярии под роспись и вскрывает в ходе заседания конкурсной комиссии в порядке, соответствующем порядку поступления предложений для переговоров.

При вскрытии конвертов с улучшенными условиями вправе присутствовать представители организаций – участников переговоров (на основании доверенности). При вскрытии оглашаются условия предложений, являющиеся оценочными критериями.

Предложения участников, приглашенных к участию в процедуре, но не представивших свое улучшенное предложение, допускаются к оценке предложений и рассматриваются на условиях, указанных в их первоначальных предложениях для переговоров.

Предложения участников, которые в ходе переговоров увеличили стоимость и/или ухудшили иные условия предложений, отклоняются конкурсной комиссией и к оценке предложений не допускаются.

### **3.4 Документы, свидетельствующие об экономическом и финансовом состоянии участника**

- Бухгалтерский баланс (форма №1,2) и отчет о прибыли и убытках (для предложений с условиями платежа: предоплата, частичная предоплата) за последний отчетный период.

- Справка о состоянии текущих (расчетных) счетов участника из банка, в котором он обслуживается.

### **3.5 Документы, подтверждающие квалификационные требования участника:**

- Референц-лист и отзывы потребителей по поставкам аналогичного оборудования – приточных установок (при их наличии).

**3.5.1** Заказчик осуществляет рассмотрение предложений участников на предмет соответствия требованиям документации для переговоров. Данное рассмотрение включает в себя анализ квалификационных данных участников, рассмотрение на предмет соответствия документации для переговоров и анализ финансовой состоятельности и платежеспособности. Заказчик оставляет за собой право отклонить предложение участника, если участником предлагаются условия оплаты «предоплата» и данный участник признается Заказчиком неплатежеспособным на основании представленных документов. В качестве показателей для оценки платежеспособности используются коэффициенты согласно Постановлению Совета Министров Республики Беларусь от 12.12.2011 г. №1672 «Об определении критериев оценки платежеспособности субъектов хозяйствования».

### **3.6 Дополнительные условия проведения процедуры переговоров с указанием:**

#### **3.6.1 Возможность (невозможность) внесения изменений и (или) дополнений в проект договора:**

**- Проект договора (Приложение №1) прилагается к настоящей документации для переговоров. Участник обязан подтвердить заключение договора в редакции Организатора переговоров. В случае внесения изменений в договор такие изменения должны быть представлены в предложении для переговоров. Корректировка пунктов проекта договора 7,8,10 не допускается. –**

#### **3.6.2 Необходимость наличия разрешительных документов:**

4. Информация:

#### **4.1 Сроки подачи конкурсных предложений, дата и место проведения заседания конкурсной комиссии, порядок участия участников в заседании конкурсной комиссии по вскрытию конвертов с конкурсными предложениями, возможность их участия в иных заседаниях конкурсной комиссии;**

**Срок подачи предложений:** С даты размещения приглашения в официальном источнике размещения информации и до 14-00 «14» 04 2020 (местного времени Организатора переговоров) участники, желающие принять участие в данной процедуре, представляют предложения для переговоров Организатору переговоров по средствам почтовой связи или лично в отдельном конверте по адресу: 246026, Республика Беларусь, г.Гомель, ул. Химзаводская, 5 в канцелярию (каб.№1-7).

Предложения для переговоров регистрируются Организатором переговоров в порядке их поступления с указанием даты и времени поступления.

Конверты с предложениями для переговоров, представленные после окончания срока представления, не рассматриваются.

Дата и время вскрытия конвертов с предложениями 16 часов «14» 04 2020 (местного времени Организатора переговоров). Вскрытие производится на заседании конкурсной комиссии в зале заседаний ОАО «Гомельский химический завод».

Не допускаются к участию в процедуре закупки юридические лица и индивидуальные предприниматели, включенные в реестр поставщиков (подрядчиков, исполнителей), не допускаемых к закупкам, в связи с нарушением ими договорных обязательств, приведших к срыву сроков строительства, выполнения графика ремонтов. Формирование реестра осуществляет Концерн «Белнефтехим».

В проведении процедуры переговоров принимают участие организатор переговоров, комиссия либо ответственное лицо, участники (участник), а также приглашенные специалисты и другие лица без права голоса при принятии решений.

Участнику, желающему принять участие в процедуре вскрытия конвертов с предложениями и процедуре улучшения предложения для переговоров, необходимо иметь:

- для уполномоченного лица - доверенность на право участия в данных процедурах (оригинал) и документ, удостоверяющий личность (паспорт);
- для руководителя организации-участника – документ, подтверждающий полномочия руководителя (заверенная копия) и документ, удостоверяющий личность (паспорт).

При этом к участию в процедуре вскрытия конвертов и, в дальнейшем, в процедуре улучшения предложения для переговоров допускаются только участники, представившие в срок предложения для переговоров. Вскрытию подлежат конверты с предложениями, поступившие к организатору переговоров до истечения срока подачи (предоставления) предложений и оформленные в соответствии с требованиями настоящей документации.

В ходе заседания комиссии по вскрытию конвертов с предложениями участников оглашается следующая информация:

- наименование участника и его юридический адрес,
- основные пункты предложения, которыми являются:
- стоимость предложения;
- условия оплаты;
- срок поставки оборудования;
- другие сведения (при необходимости).

Указанные данные вносятся в протокол заседания комиссии по вскрытию конвертов с предложениями для переговоров.

Комиссия вправе изучать предложения для переговоров не более 20 рабочих дней со дня вскрытия конвертов с предложениями (оглашения предложений для переговоров). При соответствующем обосновании с согласия руководителя организатора переговоров этот срок может быть продлен. Данное обоснование представляется председателем комиссии.

В случае необходимости комиссия при проведении процедуры переговоров вправе запросить у участника уточняющую информацию, которую участник обязан предоставить в установленный срок. **Ответы типа – “Соответствует технической документации”, “Соответствует пункту технической документации” не принимаются. Отклонения от условий указанных в технической документации должны быть документально обоснованы.** Также комиссия вправе потребовать у участника устранить замечания, выявленные в ходе изучения предложения участника для переговоров.

Комиссия вправе произвести проверку достоверности представленных участником сведений с участием специалистов либо назначить проведение экспертизы.

Участник отстраняется от участия в процедуре переговоров в любой момент до заключения договора, если организатор переговоров обнаружит, что участником представлена недостоверная информация, а так же в случае ухудшения условия (условий) предложения для Заказчика (на любой стадии процедуры переговоров). Принятие решения об отстранении участника от участия в переговорах оформляется протоколом, а отстраненный участник уведомляется о таком решении в письменной или электронной форме в течение 3-х рабочих дней с даты утверждения протокола.

Уполномоченные представители участников вправе присутствовать на заседаниях комиссии по вскрытию предложений и проведению процедуры улучшения предложений в порядке, установленном документацией для переговоров.

Во всем, что не предусмотрено настоящей документацией для переговоров, заказчик руководствуется Положением.

#### **4.2 Сроки действия конкурсных предложений участников;**

С момента вскрытия конвертов с предложениями для переговоров до заключения договора, но не менее 60 (шестидесяти) календарных дней.

#### **4.3 Порядок, критерии и методика оценки предложений участников и выбора победителей;**

4.3.1 Для объективного выбора оптимального предложения применяются следующие критерии оценки предложения для переговоров:

1. Наименьшая стоимость – 98 баллов;
2. Наилучшие условия оплаты: 100% по факту поставки с наибольшей отсрочкой платежа – 2 балла;
3. Полная или частичная предоплата или аккредитив – 0 баллов.

Сумма баллов по оцениваемому конкурсному предложению (**Б**) рассчитывается по формуле:

$$B = \sum_{i=1}^n B_i^{\text{макс}} \times K_i,$$

где  $B_i$  – максимально возможное число баллов, которое можно присваивать  $i$ -му критерию;

$K_i$  – коэффициент отклонения  $i$ -го показателя по данному конкурсному предложению от наилучшего критерия в других конкурсных предложениях;

$n$  – количество рассматриваемых критериев.

1. Количество баллов по критерию «**наименьшая стоимость**» устанавливается в максимальном размере (**98 баллов**) для конкурсного предложения с наименьшей предложенной ценой предмета переговоров, а по остальным конкурсным предложениям – обратно пропорционально величинам цен, предложенных другими участниками.

$$K_i = \frac{C_{\text{мин}}}{C_{\text{предл}}}$$

В случае, если в процедуре закупки принимают участие участники, в отношении которых применяются различные системы налогообложения, цены конкурсных предложений участников процедуры закупки будут сравниваться без учета налога на добавленную стоимость.

2. Количество баллов по критерию «**наилучшие условия оплаты**» устанавливается в максимальном размере (**2 балла**) для конкурсных предложения с наибольшим сроком отсрочки оплаты по факту поставки, предложенной участником, а по остальным конкурсным предложениям – прямо пропорционально величинам отсрочки по факту поставки, предложенных другими участниками.

При наличии аванса предложение участника по критерию «Наилучшие условия оплаты работ по предмету заказа» а так же за аккредитивную форму расчета получает 0 баллов.

4.3.2 Организатор переговоров рассматривает предложения для переговоров на заседании комиссии.

4.3.3 Победитель переговоров определяется комиссией на основании оценки предложений с учетом критериев, приведенных в документации для переговоров в п.4.3.1

4.3.4 Результаты переговоров подводятся на заседании конкурсной комиссии и оформляются протоколом.

**4.4 Валюта, в которой должна быть выражена цена предложения для переговоров, или порядке пересчета валюты предложений в валюту, используемую организатором переговоров для оценки предложений участников:**

**Валюта предложения** - для резидентов Республики Беларусь и не резидентов - белорусский рубль, российский рубль, евро, доллар США.

**Валюта договора:** для резидентов Республики Беларусь и не резидентов – белорусский рубль, российский рубль, евро, доллар США.

**Валюта платежа:** для резидентов Республики Беларусь – белорусские рубли, для нерезидентов Республики Беларусь – российский рубль, евро, белорусский рубль по согласованию сторон. В случаях отличия валюты предложения от валюты платежа участник указывает дату, на которую определяется курс расчета.

При оценке предложений для переговоров все предложения будут приведены к равным условиям и единой валюте – белорусский рубль (по курсу Национального Банка РБ на дату вскрытия предложений для переговоров).

**4.5 Порядок извещения участников о результатах проведения процедуры переговоров.**

Организатор переговоров извещает участников (за исключением участников, предложения которых были отклонены) о результатах их проведения с указанием основных пунктов предложения победителя, являющихся критериями оценки в письменной или электронной форме в течение трех рабочих дней со дня утверждения протокола заседания комиссии по выбору победителя процедуры переговоров.

#### **4.6 Право организатора переговоров на отмену процедуры переговоров на любом этапе до выбора победителя**

Организатор переговоров оставляет за собой право на отмену процедуры переговоров на любом этапе до выбора победителя.

#### **4.7 Право участника на отзыв своего предложения и изменение его содержания не позднее срока подачи предложения для переговоров.**

Участник вправе отзываться поданное предложение для переговоров и изменять их содержание, но не позднее предусмотренного условиями переговоров предельного срока их представления (за исключением изменения предложения в порядке, предусмотренном в п. 3.3). В случае отзыва предложения путем направления уведомления в установленный срок, предложение не вскрывается и возвращается участнику по его письменному запросу нарочно, при наличии соответствующей доверенности или иного документа, подтверждающего такие полномочия лица.

Изменения оформляются и представляются в порядке, предусмотренном для подачи предложений для переговоров.

#### **4.8 Порядок и срок представления разъяснений положений документации для переговоров.**

Организатор переговоров дает разъяснения положений документации для переговоров в ответ на поступивший письменный запрос участника в течение 4-х рабочих дней с момента получения запроса.

Ответы на запросы участников направляет конкурсный отдел Организатора переговоров.

Способ, посредством которого участник может обратиться к Организатору переговоров за получением официального разъяснения относительно содержания настоящей документации: письмом на имя председателя конкурсной комиссии Осипенко Виталия Викторовича.

### **5. Порядок представления участником предложения для переговоров**

#### **5.1 Требования к составу представляемого участником предложения.**

**Предложение для участия в переговорах должно содержать:**

- Сопроводительное письмо, подтверждающее принятие условий, выдвинутых организатором переговоров, и согласие участника на подписание договора, а также сведения об отсутствии у участника задолженности по уплате налогов, сборов (пошлин), пеней, с указанием наименования участника и его юридических, банковских, почтовых реквизитов (телефон, факс, e-mail), Ф.И.О. руководителя, ведомственная подчиненность, сведения о системе налогообложения;
- Наименование участника, изготовителя.
- Юридические, банковские, почтовые реквизиты (телефон, факс, e-mail);
- Ф.И.О. руководителя;
- Краткие справочные данные об участнике (время существования на рынке, направление деятельности и др.);
- Свидетельство о государственной регистрации (выписка из торгового регистра страны учреждения);
- Копия устава участника (либо выписка, содержащая сведения о размере уставного фонда, учредителях, составе участника общества).
- Указание статуса участника: производитель, сбытовая организация, официальный торговый представитель, иная организация.
- Документ, подтверждающий статус участника с приложением документов подтверждающих этот статус.
- Для участников производителей предлагаемых товаров – документ подтверждающий статус производителя (сертификат ТПП или др.)
- Для участника – сбытовой организации (официального торгового представителя) – договор или соглашение с производителем. Под сбытовой организацией (официальным торговым представителем) следует понимать:

Организацию или индивидуального предпринимателя, уполномоченных на реализацию товаров, в соответствии с договором (соглашением) с их производителем, договорами (соглашениями) с государственными объединениями, ассоциацией (союзом), в составе которых входят производители, или их уставами либо договором (соглашением) с управляющей компанией холдинга, участником которого является производитель.

- Стоимость товара (с выделением отдельной строкой НДС, транспортных расходов), которая должна включать в себя все расходы, связанные с расходами на перевозку, страхование, уплату таможенных пошлин, налогов и других обязательных платежей в соответствии с базисом поставки, с разбивкой цен по составляющим позициям комплекта.

- Валюта предложения, договора и платежа по договору (согласно п. 4.4).
- Документ, подтверждающий полномочия лица, подписавшего предложение для переговоров;
- Документы, указанные в пунктах 3.4, 3.5.
- Срок поставки (в месяцах, либо в календарных днях) с момента подписания договора;
- Условия доставки на склад покупателя для резидентов РБ – DDP, г. Гомель, ул.Химзаводская, 5; для нерезидентов РБ – DAP г. Гомель, согласно Инкотермс 2010;
- Технические характеристики и описание шкафа оперативного тока (приложение №2);
- Гарантийный срок.
- **Условия оплаты:**
  - 100 % по факту поставки с отсрочкой платежа (отсрочку платежа указывать в календарных днях с указанием момента исчисления периода отсрочки) - предпочтительно;
  - аккредитив неподтвержденный, либо подтвержденный (за счет участника переговоров), предоплата;
  - Участник, предлагающий условия оплаты «предоплата», «частичная предоплата» предоставляет гарантийное письмо о предоставлении банковской гарантии в размере суммы предоплаты со сроком действия не менее срока поставки плюс один месяц или договора страхования на сумму не менее суммы предоплаты – за счет победителя (участника). При отсутствии данного документа предложение участника может быть отклонено.
  - Для участника – иной организации: гарантийное письмо завода-производителя о готовности произвести для ОАО “Гомельский химический завод” и поставить посредством организации-участника предмет закупки, в установленные сроки и с соблюдением гарантийных обязательств.

## **5.2. Порядок оформления и форма предложения для переговоров и прилагаемых документов:**

Предложение оформляется на бумажном носителе.

Копии (оригиналы) документов указанных в п.5.1 заверяются (подписываются) руководителем участника или его полномочным представителем (с предоставлением документа, подтверждающего полномочия представителя) и печатью предприятия (организации) с полным указанием занимаемой должности, фамилии и инициалов лица, заверяющего копию документа.

В случае необходимости (по требованию Организатора переговоров) участник обязан в течение одного дня представить Организатору переговоров оригинал данного документа для обозрения и удостоверения подлинности его копии.

Непредставление участником документов (сведений), а также невыполнение требований, указанных в пункте 3.4, 3.5 и 5.1 настоящей документации для переговоров, может служить основанием для отклонения предложения, даже в случае признания его более экономически выгодным.

Предложение для переговоров и другие документы, представленные участником, должны быть составлены на русском или белорусском языке. Такие документы могут быть составлены на иностранном языке при условии, что к ним будет прилагаться нотариально заверенный их точный перевод на русский или белорусский язык. В этом случае преимущество будет иметь переведенная версия.

**На конвертах указывается “Предложение для переговоров по выбору поставщика шкафа оперативного по объекту “Реконструкция цеха СКЦ-2 с увеличением выработки энергоресурсов”, наименование участника и контактный телефон.**

## **6. Условия заключения договора:**

### **6.1 Договор на поставку :**

Договор на поставку заключается не позднее **20 (двадцати) календарных дней** после утверждения протокола о проведении переговоров.

Договор заключается на условиях, определенных в проекте договора (Приложение 1), с включением в него существенных условий, сформированных по результатам проведения переговоров, согласно предложению.

В случае, если участник, признанный победителем предлагает условия оплаты с выплатой аванса при поставке товара, договор заключается на условиях предоставления участником, признанным победителем, договора страхования на сумму не менее суммы предоплаты или банковской гарантии в размере суммы предоплаты со сроком действия не менее срока действия договора плюс один месяц.

### **6.2 Проект договора:**

Проект договора представлен в Приложении 1 к настоящей документации для переговоров.

*работы*

6.3 Если в ходе переговоров организатором переговоров изменяются ранее установленные требования к предмету заказа и (или) условиям договора, такие изменения согласуются и утверждаются в порядке, определенном для согласования и утверждения документации для переговоров, и доводятся участникам переговоров в срок не позднее 2-х рабочих дней с момента их утверждения организатором переговоров.

Приложения:

1. Приложение №1. Проект договора
2. Приложение №2 техническое задание.

Согласовано:

Первый заместитель директора –  
главный инженер

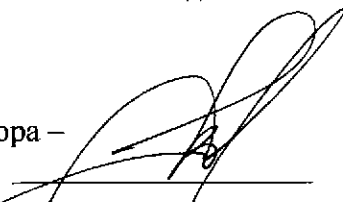

В.В. Осипенко

Заместитель главного инженера  
по перспективному развитию

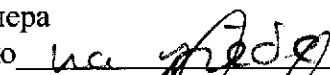

Б.Б. Шакаль

Начальник ОПР



И.Н. Насковец

Главный энергетик

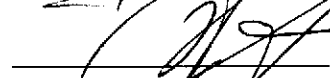

Э.Н. Едиханов

Начальник ЦЦЭР

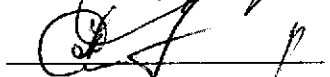

Н.В. Сизый

Начальник СКЦ-2



Л.Ф. Андриюшкин

Начальник ФО



М.Г. Милица

Конкурсный отдел



Д.В. Лукьяненко

Начальник ОКО



Д.В. Лукьяненко

Исполнитель:

Инженер ОКО



И.Н. Бахмат



## ПРОЕКТ ДОГОВОРА ПОСТАВКИ №

г. Гомель

« \_\_\_\_ » \_\_\_\_\_ 2020 г.

Открытое Акционерное Общество «Гомельский химический завод» г. Гомель, именуемое в дальнейшем «Покупатель», в лице \_\_\_\_\_, действующего на основании \_\_\_\_\_, с одной стороны, и \_\_\_\_\_ «\_\_\_\_\_», именуемое в дальнейшем «Продавец» в лице \_\_\_\_\_ действующего на основании \_\_\_\_\_, с другой стороны, в соответствии с условиями и результатами проведения конкурса (протокол № \_\_\_\_\_ от \_\_\_\_\_) заключили настоящий договор о нижеследующем:

## 1. ПРЕДМЕТ ДОГОВОРА

1.1 Продавец обязуется поставить в собственность, а Покупатель принять и оплатить следующий товар(оборудование):

Наименование товара	Ед. изм.	Кол-во	Цена единицы товара	Стоимость	Ставка НДС %	Сумма НДС	Всего с НДС.
Итого							

1.2 Цель приобретения товара: для собственного производства.

1.3 Страна происхождения товара \_\_\_\_\_

1.4 Предприятие-изготовитель товара \_\_\_\_\_

## 2. СТОИМОСТЬ И ПОРЯДОК РАСЧЕТОВ

2.1. Расчет за товар Покупателем производится по факту поставки товара на склад Покупателя, г. Гомель, ул. Химзаводская 5, с отсрочкой платежа \_\_\_\_ (\_\_\_\_) дней.

2.2. Общая сумма договора составляет: \_\_\_\_\_ (\_\_\_\_\_), в том числе НДС 20% - \_\_\_\_\_.

2.3. Цена товара остается неизменной со дня подписания договора обеими сторонами и на весь период действия договора.

2.4 Расчеты производятся банковским переводом с момента поступления Товара на склад Покупателя, а также предоставления Продавцом следующих документов:

- товарная накладная (товарно-транспортная накладная, СМР) – 2 экз.,
- счет-фактура, заверенный печатью Продавца, с указанием страны происхождения Товара – 2 экз., - 1(один) оригинал;
- Иные документы, согласно действующему законодательству Республики Беларусь

2.5. Покупатель, не позднее 80 дней с даты отгрузки Товара и предоставления Продавцом документов, указанных в п.2.4. настоящего договора, предоставляет Продавцу третий экземпляр заявления о ввозе Товара с отметкой налогового органа Республики Беларусь, подтверждающий уплату косвенных налогов в полном объеме, а также второй экземпляр товарной накладной и/или экземпляр международной товарно-транспортной накладной (СМР) с отметкой Покупателя о получении (выгрузке) Товара (только для поставщиков – резидентов РФ).

2.6. Валюта договора – \_\_\_\_\_, валюта платежа – \_\_\_\_\_.

2.7. Все банковские расходы, связанные с настоящим договором и (или) вытекающие из его реализации оплачивает \_\_\_\_\_.

2.8. Датой оплаты считается дата списания денежных средств с расчетного счета Покупателя.

2.9. Продавец обязан выставить Покупателю электронный счет-фактуру на каждый оборот по реализации товара в сроки и в порядке, установленные Налоговым кодексом Республики Беларусь. В случае не выставления Продавцом в установленные сроки и порядке, электронного счета-фактуры, Продавец уплачивает Покупателю штраф в размере 20% от стоимости поставленного товара, без учета НДС (для резидентов-поставщиков Республики Беларусь).

## 3. ПОРЯДОК ПОСТАВКИ

3.1 Поставка товара производится Продавцом не позднее \_\_\_\_ (\_\_\_\_) дней с момента подписания договора обеими сторонами.

3.2. Досрочная поставка товара разрешена.

3.3. Условия поставки: транспортом за счет Продавца на склад Покупателя в г. Гомель, ул. Химзаводская, 5 (DDP, DAP, Гомель, согласно Инкотермс 2010).

3.4. Датой поставки считается дата отметки в ТТН (ТН), CMR на складе Покупателя (г.Гомель, ул. Химзаводская,5).

3.5. Приемка товара по количеству и качеству производится согласно Положению о приемке товаров по количеству и качеству, утвержденному постановлением Совета Министров Республики Беларусь № 1290 от 03.09.2008.

3.6. Продавец принимает на себя полную ответственность, расходы, риски за повреждения Товара при транспортировке до конечного пункта поставки (Республика Беларусь, г. Гомель, ул. Химзаводская, 5. Право собственности на Товар переходит от Продавца к Покупателю с даты поставки.

#### 4. ОТВЕТСТВЕННОСТЬ СТОРОН

4.1. За не поставку, недопоставку или несвоевременную поставку товара, в соответствии с условиями настоящего договора, Продавец уплачивает Покупателю пени в размере 0,1% от стоимости непоставленного, недопоставленного или несвоевременно поставленного товара за каждый календарный день просрочки.

4.2. За отказ от поставки товара Продавец уплачивает Покупателю штраф в размере 20% от общей суммы настоящего договора. Уплата пени не освобождает виновную сторону от исполнения обязательств в натуре.

4.3. За несвоевременную оплату поставленного товара Покупатель оплачивает Продавцу пени в размере 0,1% от суммы неоплаченного товара за каждый день просрочки оплаты.

4.4. За нарушение Продавцом срока, указанного в пункте 5.3., Продавец уплачивает Покупателю пени в размере 0,1% от стоимости некачественного, некомплектованного товара за каждый день просрочки замены, устранения несоответствий.

4.5. Все споры, вытекающие из настоящего договора или в связи с ним, стороны решают путем проведения переговоров и (или) путем предъявления друг другу письменных претензий. Срок рассмотрения и дачи ответа на претензию – 15 календарных дней со дня получения претензии другой стороной.

При не урегулировании споров и разногласий в претензионном порядке, любые споры, разногласия или претензии, вытекающие из договора или относящиеся к договору, или нарушению договора, его расторжению или его признанию недействительным, будут разрешены для резидентов Республики Беларусь, Российской Федерации, Украины – в Экономическом суде Гомельской области, для нерезидентов Республики Беларусь, Российской Федерации, Украины – в Международном арбитражном суде при БелТПП (г. Минск, Республика Беларусь) в соответствии с его регламентом и участием трех арбитров. Применимое право – материальное и процессуальное право Республики Беларусь. Язык судебного (арбитражного) разбирательства – русский.

Изменения и расторжение договора осуществляется в порядке и по основаниям, предусмотренным законодательством Республики Беларусь.

#### 5. КАЧЕСТВО, ГАРАНТИИ И ПРИЕМКА ТОВАРА

5.1 Поставляемый товар по качеству должен соответствовать нормативно-технической документации (ГОСТ или СТБ и ТУ в установленном порядке).

5.1.1. Упаковка должна исключать повреждение товара при перевозке и погрузочно-разгрузочных операциях и должна соответствовать требованиям п. 5.1. договора.

5.2 Срок действия гарантийных обязательств \_\_\_ месяцев.

5.3. В случае поставки некачественного товара (в том числе обнаружения скрытых дефектов в товаре или выхода из строя (поломки) товара в течение гарантийного срока эксплуатации), некомплектного товара, Продавец обязуется за счет собственных средств и своим транспортом произвести замену, ремонт, и (или) доукомплектовать товар, в течение \_\_\_\_\_ календарных дней со дня направления Покупателем письменного уведомления Продавцу о вышеуказанных несоответствиях, если Покупатель не потребует иного. При этом Продавец возмещает Покупателю убытки, связанные с поставкой некачественного, некомплектного товара, помимо неустойки (пени, штрафа), даже, если осуществит замену, устранил несоответствия в установленный срок.

5.4. Приемка товара по качеству и количеству осуществляется на складе Покупателя в течение 30 календарных дней с момента поставки его на склад. В случае выявления несоответствия товара условиям договора Покупатель извещает Продавца в течение 5 (пяти) календарных дней. Продавец должен в течение 48 часов с момента получения уведомления сообщить о намерении прибыть по вызову Покупателя и явиться в течение 15 календарных дней с момента получения уведомления. При неявке Продавца в установленный срок, а также при неполучении ответа на вызов, Покупатель самостоятельно завершает проверку оборудования на соответствие условиям договора и составляет акт-рекламацию. Все расходы,

связанные с устранением дефектов, доукомплектованием и заменой некачественного товара производятся транспортом и за счет Продавца.

## 6. ОБСТОЯТЕЛЬСТВА НЕПРЕОДОЛИМОЙ СИЛЫ

6.1. Стороны освобождаются от ответственности за частичное или полное неисполнение обязательств по настоящему Договору, если оно явилось следствием наступления после заключения настоящего договора обстоятельств непреодолимой силы, а именно: наводнение, землетрясение, война, военные операции любого характера, блокада, и другие чрезвычайные и непредотвратимые обстоятельства.

6.2. Если любое из названных в п. 6.1. настоящего договора обстоятельств непосредственно повлияло на исполнение обязательств в срок, установленный в Договоре, то этот срок соразмерно отодвигается на время действия соответствующего обстоятельства.

6.3. Сторона, для которой создалась невозможность исполнения обязательств вследствие наступления обстоятельств, указанных в п. 6.1. настоящего договора, обязана немедленно (однако не позднее 10 дней с момента их наступления и прекращения) в письменной форме уведомить другую Сторону о наступлении, предполагаемом сроке действия и прекращении выше указанных обстоятельств. Факты, изложенные в уведомлении, должны быть подтверждены Торговой (Торгово-промышленной) палатой соответствующей страны.

Не уведомление или несвоевременное уведомление лишает Сторону права ссылаться на любое вышеуказанное обстоятельство как на основание, освобождающее от ответственности за неисполненное или ненадлежащее исполнение обязательства.

6.4. Если обстоятельства, указанные в п. 6.1. настоящего договора, будут существовать свыше 3 месяцев, любая из Сторон имеет право в одностороннем порядке отказаться от исполнения договора полностью или частично.

## 7. СРОК ДЕЙСТВИЯ ДОГОВОРА

7.1. Настоящий договор вступает в силу с момента подписания договора обеими сторонами, и действует до полного исполнения сторонами своих обязательств.

7.2. Договор, а также все документы, относящиеся к данному договору (счет-фактуры, спецификации, протоколы согласования цен, дополнительные соглашения и п.т.), переданные посредством факсимильной или электронной связи, имеют юридическую силу с последующей заменой на оригиналы в течение 30 календарных дней с даты подписания соответствующего документа обеими сторонами.

7.3. Продавец гарантирует, что поставляемый по договору товар свободен от прав третьих лиц и под арестом не состоит. В противном случае Продавец урегулирует все претензии и иски имущественного и/или неимущественного характера самостоятельно и за свой счет.

7.4. Любая из сторон не вправе передавать свои права и обязательства третьей стороне по данному договору без письменного на то согласия другой стороны.

7.5. Во всем остальном, что не предусмотрено настоящим договором, стороны руководствуются действующим законодательством Республики Беларусь.

7.6. Договор составлен в 2-х экземплярах, по одному для каждой из сторон.

## ЮРИДИЧЕСКИЕ АДРЕСА И БАНКОВСКИЕ РЕКВИЗИТЫ СТОРОН

ПРОДАВЕЦ

ПОКУПАТЕЛЬ

**ОАО «Гомельский химический завод»**

ОАО «Гомельский химический завод»

246026, г. Гомель, ул. Химзаводская, 5

УНП 400069905

р/с BY25BPSB30121124830109330000

BIC BPSBYY2X

в Региональной Дирекции №300 по

Гомельской области ОАО «БПС-Сбербанк»,

адрес банка: г. Гомель, ул. Крестьянская, 29а.

Тел/факс 8 (0232) 23-12-38, 23-12-43

« \_\_\_\_\_ » \_\_\_\_\_ 2020г.

« \_\_\_\_\_ » \_\_\_\_\_ 2020 г.

БЕЛОРУССКИЙ ГОСУДАРСТВЕННЫЙ КОНЦЕРН ПО НЕФТИ И ХИМИИ

ОТКРЫТОЕ АКЦИОНЕРНОЕ ОБЩЕСТВО  
«ГРОДНЕНСКИЙ НАУЧНО-ИССЛЕДОВАТЕЛЬСКИЙ И ПРОЕКТНЫЙ ИНСТИТУТ  
АЗОТНОЙ ПРОМЫШЛЕННОСТИ И ПРОДУКТОВ ОРГАНИЧЕСКОГО СИНТЕЗА»



ОАО «ГИАП»

ОАО «Гомельский химический завод»

Реконструкция СКЦ-2 с увеличением выработки  
энергоресурсов

Шкаф оперативного тока (ШОТ) ГРУ-6 кВ

ТЕХНИЧЕСКАЯ ДОКУМЕНТАЦИЯ  
НА ЗАКУПКУ ОБОРУДОВАНИЯ

16052-00-ЭП.ТДЗ

Главный инженер

М. Г. Хмылов

Главный инженер проекта

А. Л. Пихун

Изм. № подл.	Подл. и дата	Взам. инв. №
499472		

2016 г.

Изм. № 2  
 ТУП  
 И.К.Копыт  
 Нач.отд. 07.08.16

Изм. № 1  
 ТУП  
 И.К.Копыт  
 Нач.отд. 07.08.16

Изм.	Измененных	Замененных	Новых	Аннулированных	Всего листов (страниц) в док.	Номер док.	Подп.	Дата
3	-	5, 6, 7	-	-	-	1640-19	<i>[Signature]</i>	07.19
2	-	5, 6, 7	-	-	7	1307-16	<i>[Signature]</i>	08.16
1	-	1, 3	-	-	7	1203-16	<i>[Signature]</i>	07.16
Номера листов (страниц)								

Таблица регистрации изменений

Изм. № подл.	499472
Подпись и дата	
Взам. Инв. №	

Изм.	Колич.	Лист	№ док.	Подпись	Дата

16052-00-ЭП.ТДЗ



ОАО "Гомельский химический завод"

Реконструкция СКЦ-2 с увеличением  
выработки энергоресурсов

Инв.№ подл.	Подпись и дата					
	Взам.инв.№					
489672	3	3	-	1640/16	<i>[Signature]</i>	07.10
	2	3	-	1307/16	<i>[Signature]</i>	3.08.16
	Изм.	Колич	Лист	Ндок	Подпись	Дата
	16052-00-ЭП.ОЛ1.3					
	Нач. отд.	Величко	<i>[Signature]</i>			
Н. контр.	Шиплюк	<i>[Signature]</i>			08.16	
Гл. спец.	Бобров	<i>[Signature]</i>			08.16	
Рук. гр.	Кислый	<i>[Signature]</i>			08.16	
Вед. инж.	Сысунович	<i>[Signature]</i>			08.16	
Опросный лист на ШОТ						
Стадия	Лист	Листов				
ИО	1	4				
ОАО "ГИАП" г.Гродно						

Формат А4

### Требования к шкафу оперативного тока ШОТ

1. Шкаф оперативного тока предназначен для приема электрической энергии переменного тока с преобразованием ее в электрическую энергию постоянного тока и распределения электрической энергии по оперативным цепям постоянного тока ГРУ-6 кВ. Питание цепей постоянного тока осуществляется через выпрямительные (подзарядные) устройства и от встроенных аккумуляторных батарей.
2. Подзарядка аккумуляторных батарей производится непрерывно. При наличии напряжения на шинах секций питание потребителей (шинак управления, питания и сигнализации) осуществляется от подзарядных устройств, а при исчезновении напряжения - от аккумуляторных батарей.
3. Предусмотреть защиту аккумуляторных батарей от глубокого разряда
4. Применяемые подзарядные устройства UB1, UB2 должны иметь функции непрерывной самодиагностики и тестирования в процессе работы с возможностью выдачи сигнала о неисправности подзарядного устройства.
5. При возникновении неисправности в шкафу постоянного тока или на отходящих шинках управления, питания и сигнализации выдается сигнал о неисправности в шкафу питания в систему телепередачи информации.
6. В составе шкафа ШОТ должно быть встроенное автоматическое устройство постоянного контроля изоляции (УКИ) в сети постоянного тока 220 В с возможностью выдачи сигнала в схему сигнализации. УКИ должно выполнять пофидерный контроль изоляции отходящих линий и шин постоянного тока в непрерывном режиме, а также оценивать значение сопротивления изоляции с действием на сигнал "Земля в цепи" при снижении сопротивления изоляции одного из полюсов до 20 кОм. В составе УКИ должны быть предусмотрены резисторы для обеспечения работы схемы контроля изоляции цепей постоянного тока. Для реализации функции пофидерного контроля изоляции предусмотреть применение датчиков дифференциального тока по числу отходящих присоединений, и блок питания для их электропитания. Связь датчиков с УКИ предусмотреть по RS485 интерфейсу.
7. Поставщик оборудования осуществляет расчетную проверку емкости аккумуляторных батарей с предоставлением расчетов.

Инв.№ подл.	Подпись и дата	Взаиминв.№					16052-00-ЭП.ОЛ1.3	Лист
499672			3	-	Зам.	16.10.19		07.19
			Изм.	Копич	Лист	Ндок.	Подпись	Дата





Земля в цепи номинального тока секции 1	S9
Секция 1 без напряжения	S9
Низкое напряжение секции 1	S9
Неисправность ИБ1	S9
Аварийное отключение выключателя №04 SF1	S2
Аварийное отключение АБ1 SF2	S2
Аварийное отключение цепи питания SF3	S3
Занятость секции 2	S4
Секция 2 без напряжения	S4
Низкое напряжение секции 2	S4
Неисправность ИБ2	S4
Аварийное отключение выключателя №04 SF4	S5
Аварийное отключение АБ2 SF5	S5
Аварийное отключение цепи питания SF6	S5
Аварийное отключение секционного выключателя SF7	S6
Аварийное отключение выключателя №11 SF11	S9
Аварийное отключение выключателя SF12	S2
Аварийное отключение выключателя SF13	S3
Аварийное отключение выключателя SF14	S4
Аварийное отключение выключателя SF15	S5
Аварийное отключение выключателя SF16	S6
Аварийное отключение выключателя SF17	S7
Аварийное отключение выключателя SF18	S8
Аварийное отключение выключателя SF19	S9
Аварийное отключение выключателя SF20	S9

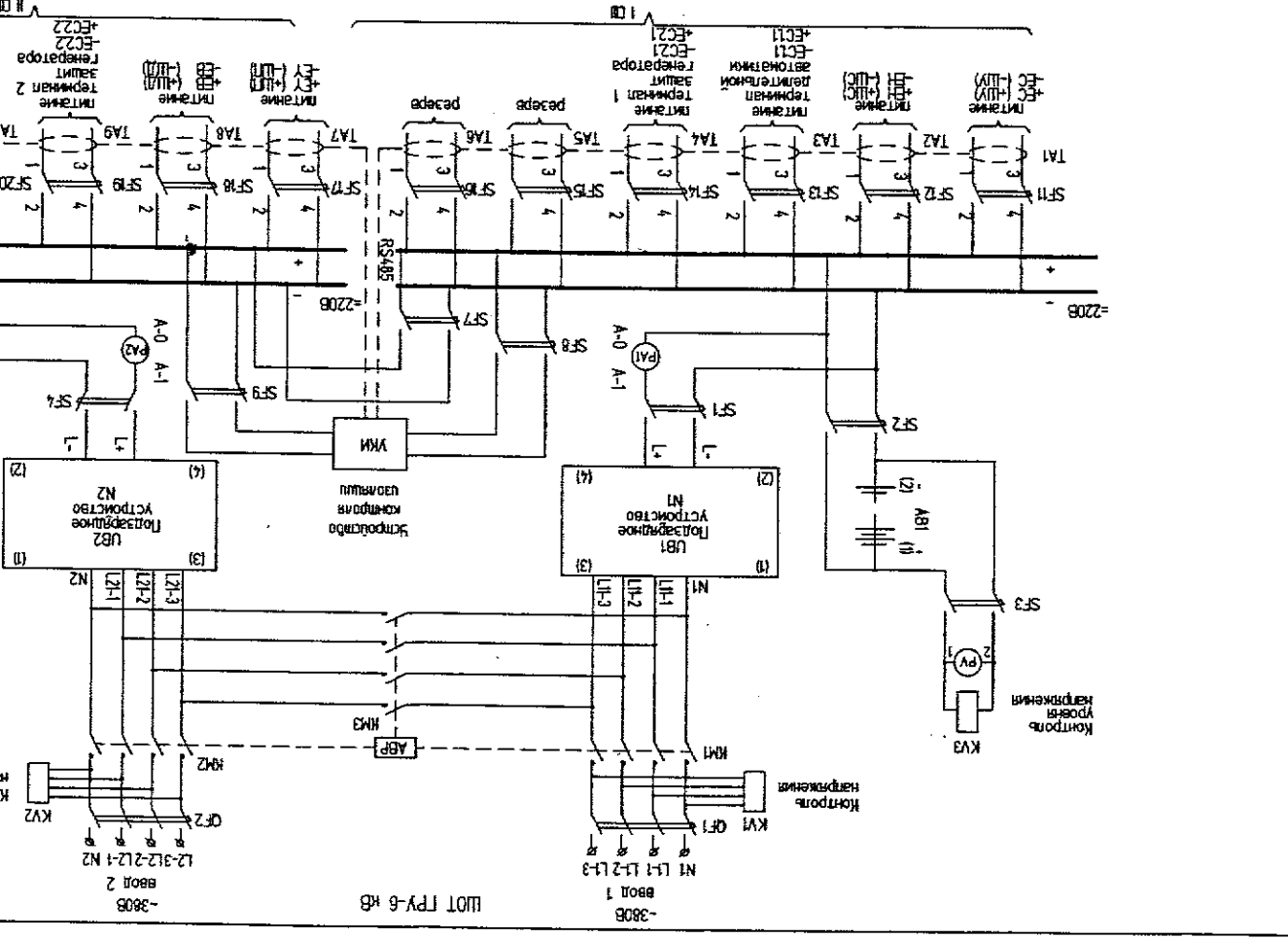

ль  
ения

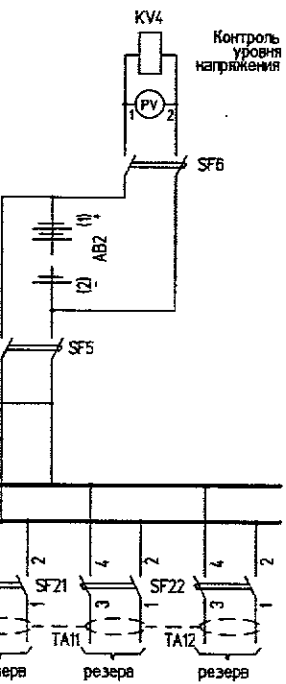

Поз. обозн.	Наименование	Кол.	Примечание
Шкаф постоянного тока ШОТ ГРУ-6 кВ			
AB1, AB2	Герметизированная аккумуляторная батарея	2x17**	
UB1, UB2	Подзарядное устройство Uвх=380 В, 50 Гц Uвых =220 В	2	
QF1, QF2	Автоматический выключатель I <sub>p</sub> =40А, ~380В, 50 Гц	2	
KM1KM2KM3	Пускатель неперевсивный In=40А, ~220В, 50 Гц, 2члз.+1н.о. без т.р.	3	
SF1-SF7	Автоматический выключатель =220В	7	Ток расцепителя определяется поставщиком
SF11-SF22	Автоматический выключатель I <sub>p</sub> =16А =220В	12	
KV1, KV2	Реле контроля напряжения ~380 В, 50 Гц, 1н.з.	2	
KV3, KV4	Реле контроля напряжения =220В	2	
УКИ	Устройство контроля изоляции сети =220 В	1	
PA1-PA2	Амперметр постоянного тока 0-25 А	2	
PV	Вольтметр постоянного тока 0-250В	2	
TA1-TA12	Датчики тока утечки с RS485	12	

\*\* - уточняется поставщиком оборудования

Аварийное оповещение Выключателем SF11	Аварийное оповещение Выключателем SF18	Аварийное оповещение Выключателем SF19	Аварийное оповещение Выключателем SF20	Аварийное оповещение Выключателем SF21	Аварийное оповещение Выключателем SF22
---	---	---	---	---	---

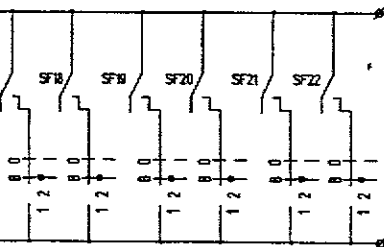

В схему сигнализации (неисправность) в шкафу постоянного тока!

Изм.	3	-	ЭОМ	4/10/19	И.И.	07.19
Колич.						
Лист						
Индок.						
Подпись						
Дата						

16052-00-ЭП.0Л1.3

Лист  
4

Формат А4х3